

# レンダリング時間を大幅に短縮したい

## オリジナルモデル

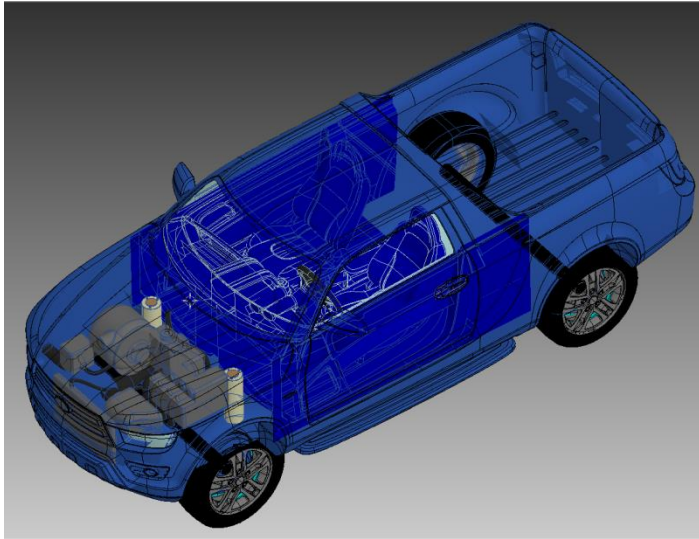

自動処理



## 外観形状のみ

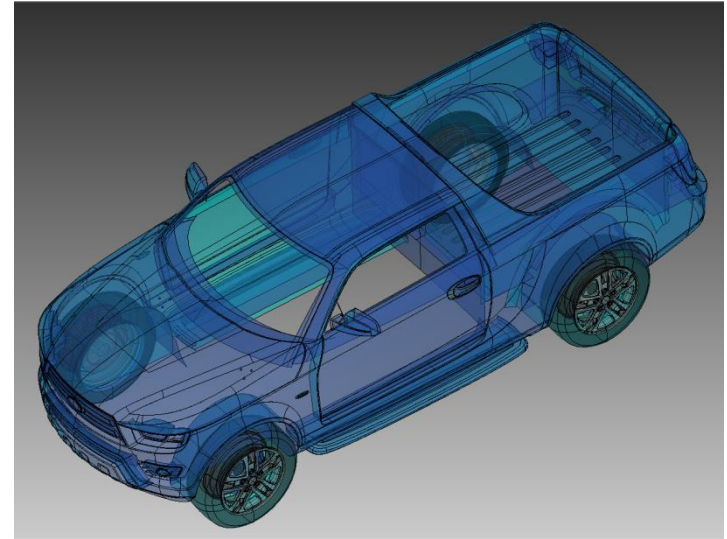

ファイル  
サイズ

**100MB**

フェース数

**55,000**

ファイル  
サイズ

**3MB**

フェース数

**500**